



Balance analytique AS 520.R2 PLUS

More information on the website  
[radwag.com/fr/info,w1,N7Z](http://radwag.com/fr/info,w1,N7Z)



Balance analytique AS 520.R2 PLUS

The drawings, photos and graphics used are for illustrative purposes only.

## Fonctions



Autotest



Dosing



Percent Weighing



Totalizing



Parts counting



Peak hold



Newton unit  
measurement



Statistics



Checkweighing



Under-pan weighing



GLP Procedures



Animal weighing



Density determination

# Paramètres Techniques

	Balance analytique AS 520.R2 PLUS
<b>Paramètres métrologiques</b>	
Capacité maximale [Max]	520 g
Capacité minimale [Min]	-
Précision de lecture	0,1 mg
Échelon de légalisation [e]	-
Étendue de tare	-520 g
Répétabilité standard [5% Max]	0,08 mg
Répétabilité standard [Max]	0,25 mg
Poids minimal d'échantillon standard (USP)	160 mg
Poids minimal d'échantillon standard (U=1%, k=2)	16 mg
Répétabilité admissible [5% Max]	0,12 mg
Répétabilité admissible [Max]	0,4 mg
Linéarité	±0,6 mg
Temps de stabilisation	2,5 s
Ajustage	interne (automatique)
Classe de précision OIML	-
<b>Paramètres physiques</b>	
Système de nivellement	manuel
Afficheur	LCD (rétro-éclairé)
Porte de la cage de pesée	manuel
Élément du kit	Waga, plateau, couvercle de plateau, couvercle inférieur, power supply.
Dimension du plateau	ø100 mm
Dimensions de colis	490×400×520 mm
Masse nette	7,3 kg
Masse brute	8,5 kg
<b>Construction</b>	
Degré de protection	IP 43
<b>Interface de Communication</b>	
Interface de Communication	2×RS232 <sup>1</sup> , 2×USB-A (interchangeable), USB-B, Wi-Fi (option)
<b>Paramètres électriques</b>	
Alimentation	Adapter: 100 – 240V AC 50/60Hz 0,6A; 12V DC 1,2A Waga: 12 – 15V DC 0,4A max
Prise de courant maximale	3 W
<b>Conditions environnementales</b>	
Température du travail	+10 ÷ +40 °C

Répétabilité exprimée comme un écart standardisé de 10 placements de chargé. Temps de stabilisation dépend de conditions externes et de la dynamique du placement d'un poids sur le plateau; déterminé pour le profil FAST 1 Les scanners de codes-barres disponibles en accessoire coopèrent avec la balance en utilisant uniquement l'interface RS232.

\* Wi-Fi® is a registered trademark of Wi-Fi® Alliance.



## Accessoires

Tables antivibratoires  
Poignées pour ballons  
Alimentateurs  
Câbles d'alimentation de cigare-allume  
KIT pour déterminer la densité  
Câble USB (balance – imprimante)  
tables de balance professionnelle  
Lecteurs de code-barres  
Poignées pour tubes à essai et filtres  
Poste pour calibrage de pipettes

Câbles RS 232, RS 485  
Afficheurs  
Écran de protection anti-poussière  
Cellules de pesée récipients  
Ioniseurs  
Imprimante de tickets de caisse  
Câbles RS 232, RS 485  
Pesage sous la balance  
Câbles RS 232 (balance – imprimante)

## Software

R Panel  
R-LAB  
E2R System

Alibi Reader  
RADWAG Studio du Développement

## Dimensions d'appareil

Balance analytique AS 520.R2 PLUS

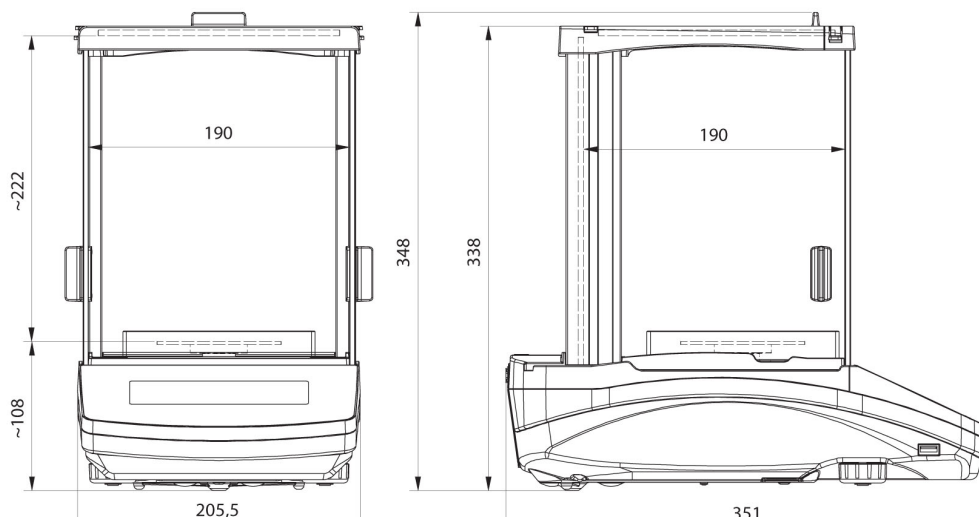

AS R2, d = 0.01 mg

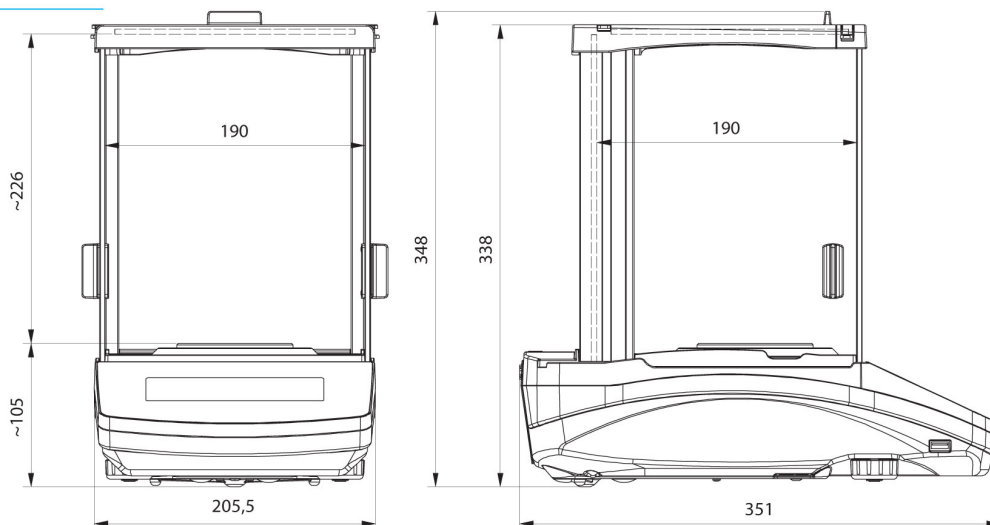

AS R2, AS R1 d = 0.1 mg